

VELA®

Campana LED High Bay

NLHBL05



100,000+
Hrs

NOM-ANCE

ETL
LISTED US

CE

IP66

IK10

RoHS

UL
US

GARANTIA
10
AÑOS
GARANTIA



- Fabricada en **Aluminio Anodizado 1070** con color integrado, sin necesidad de pintura electroestática que se desgasta con los años.
- Equipado con **LED NICHIA® 757** o **LUMILEDS® 5050** de Alta Eficiencia.
- Controlador **Mean Well® HBG (100~200W)**
- Aislamiento **CLASE II**.
- Equipada con óptica finlandesa **LEDIL®**
- Potencias disponibles: **100 ~ 200W**
- Amplio Voltaje de Operación: **100 ~ 277V AC**.
- Protección contra Picos de Voltaje (SPD): **10kV o 20kV**
- Eficiencia Superior a **165lm/W**
- Diversas opciones de ópticas: **60°, 90°, 120°**
- Factor de Potencia: **>0.98**
- IRC superior a **75**
- TCC: **4000 K, 5000 K, 5700 K**
- Protección IP: **IP66**
- Resistencia al Impacto: **IK10**
- **Temperatura de Operación: -40°C ~ +50°C**
- Equipado con diferentes opciones de montaje de acuerdo a cada aplicación.
- Opción de Controlador Atenuable: **0-10V**
- Opción de Control Inteligente **Zigbee® o LoRa®**
- Certificación **NOM-003, NOM-058, UL, RoHS**
- Garantía de **10 años**

NUESTRA LUMINARIA INDUSTRIAL INSIGNIA: VELA®.

Llamada así por las velas que distinguen a los navíos en altamar, **VELA®** es nuestra campana LED industrial insignia, ofrece una iluminación sin igual para todo tipo de aplicaciones. Todos sus componentes han sido desarrollados cuidadosamente para cumplir los estándares más altos de la iluminación industrial. Hemos logrado alianzas estratégicas con los principales actores de la tecnología LED como: **NICHIA®**, **LUMILEDS®** y **MEAN WELL®**, los cuales forman la mejor combinación disponible entre LED y Controlador, brindándonos una vida útil superior a las 100,000hrs (1).

DIFERENTES POTENCIAS, DIFERENTES SOLUCIONES.

Nuestra Campana High Bay **VELA®** cuenta con una variedad de potencias que le dan una versatilidad única en el mercado; con 2 eficacias disponibles, nos permite dar solución a la iluminación en diferentes alturas de montaje. Además, al contar con hasta 5 ópticas diferentes, nos ajustamos a los diversos flujos luminosos y logramos distribuir la luz de manera más eficiente en el plano de trabajo.

ACCESORIOS PARA CADA APLICACIÓN.

La Campana LED High Bay **VELA®** cuenta con diferentes accesorios que pueden brindar una solución específica para cada aplicación, desde sus difusores fabricados en aluminio hasta lentes especialmente diseñados para tener un bajo índice de deslumbramiento (UGR).

SISTEMA DE GESTIÓN INTELIGENTE.

Gracias a su sensor inteligente Plug and Play, nuestra Campana LED High Bay **VELA®** puede ser controlada de manera remota y monitorear diferentes parámetros como consumo, horarios de encendido, atenuaciones, grupos de control, etc. Con una App descargable para sistema Android® o iOS®, podemos tener el control de nuestras luminarias en la palma de la mano.



CARACTERÍSTICAS TÉCNICAS

Serie	VELA®			
Modelo	NLHBL05-100	NLHBL05-120	NLHBL05-150	NLHBL05-200
Potencia	100W	120W	150W	200W
Eficiencia	150lm/W			
Flujo Inicial	15,000lm	18,000lm	22,500lm	30,000lm
Ópticas	60°, 90°, 120°			
Voltaje de Operación	100 ~ 240 VAC, 100 ~ 277 VAC, Opcional: 277 ~ 480VAC			
Corriente Máxima	0.36~1.00	0.43~1.20	0.54~1.50	0.72~2.00
Factor de Potencia	>0.98			
Protección al Impacto	IK10			
IRC	>75			
Protección IP	IP66			
Material Carcasa	Aluminio Anodizado 1070			
Chip LED	NICHIA® 757			
Controlador LED	Mean Well® HBG Series			
Clase	Clase II			
Vida Útil	>100,000hrs (Ta 25°C @ L70)			
Color Carcasa	Blanco			
Dimensiones (mm)	292Ø X 178			292Ø X 197
Peso	5.2(±0.3)Kg		5.5(±0.3)Kg	6.1(±0.3)Kg
Certificaciones	NOM, ETL, UL, CE, RoHS			
Garantía	10 años			

Serie	VELA® Alta Eficiencia			
Modelo	NLHBL05-100	NLHBL05-120	NLHBL05-150	NLHBL05-200
Potencia	100W	120W	150W	200W
Eficiencia	170lm/W			
Flujo Inicial	17,000lm	20,400lm	25,500lm	34,000lm
Ópticas	60°, 90°, 120°			
Voltaje de Operación	100 ~ 240 VAC, 100 ~ 277 VAC, Opcional: 277 ~ 480VAC			
Corriente Máxima	0.36~1.00	0.43~1.20	0.54~1.50	0.72~2.00
Factor de Potencia	>0.98			
Protección al Impacto	IK10			
IRC	>80			
Protección IP	IP66			
Material Carcasa	Aluminio Anodizado 1070			
Chip LED	LUMILEDS® 5050			
Controlador LED	Mean Well® HBG Series			
Clase	Clase II			
Vida Útil	>100,000hrs (Ta 25°C @ L70)			
Color Carcasa	Blanca			
Dimensiones (mm)	292Ø X 178			
Peso	5.2(±0.3)Kg		5.5(±0.3)Kg	
Certificaciones	NOM, ETL, UL, CE, RoHS			
Garantía	10 años			



ÓPTICAS DISPONIBLES

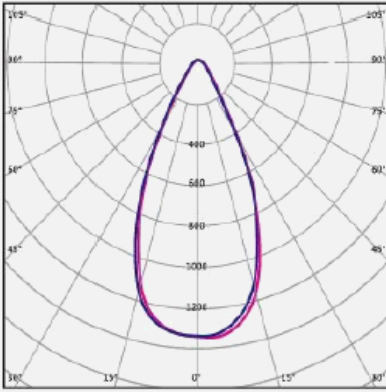

60°

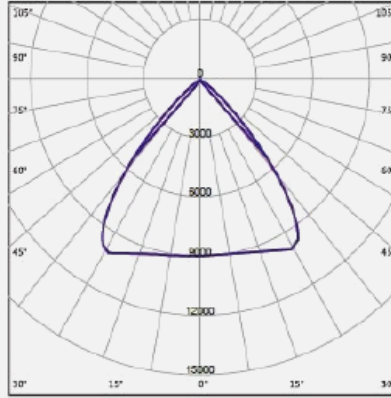

90°

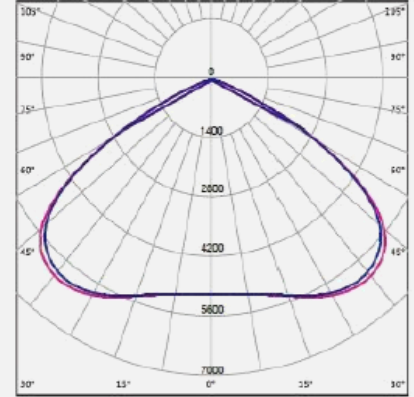

120°

DIMENSIONES

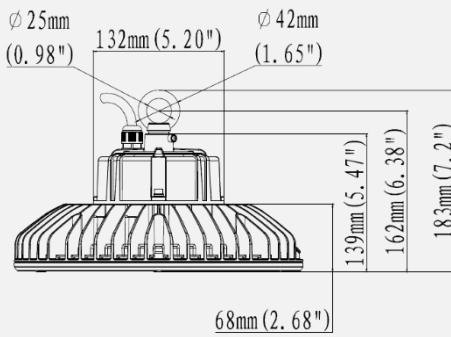

100W, 120W

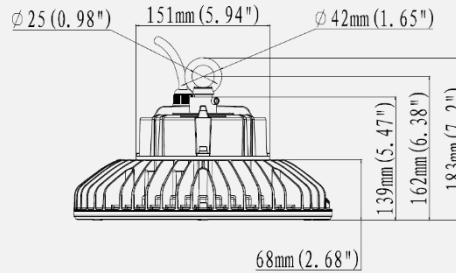

150W

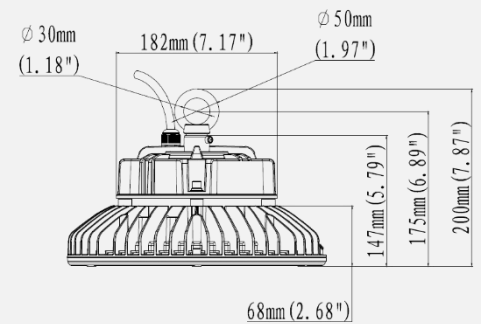

200W

GALERÍA

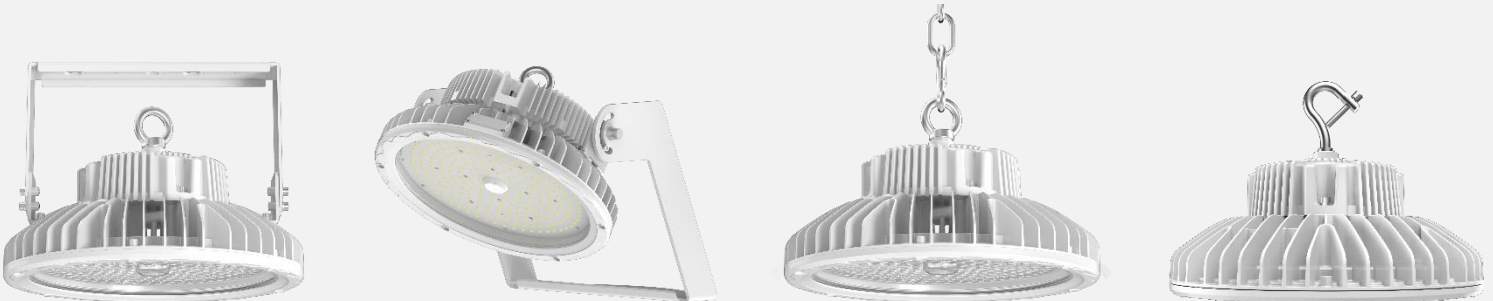

DETALLES

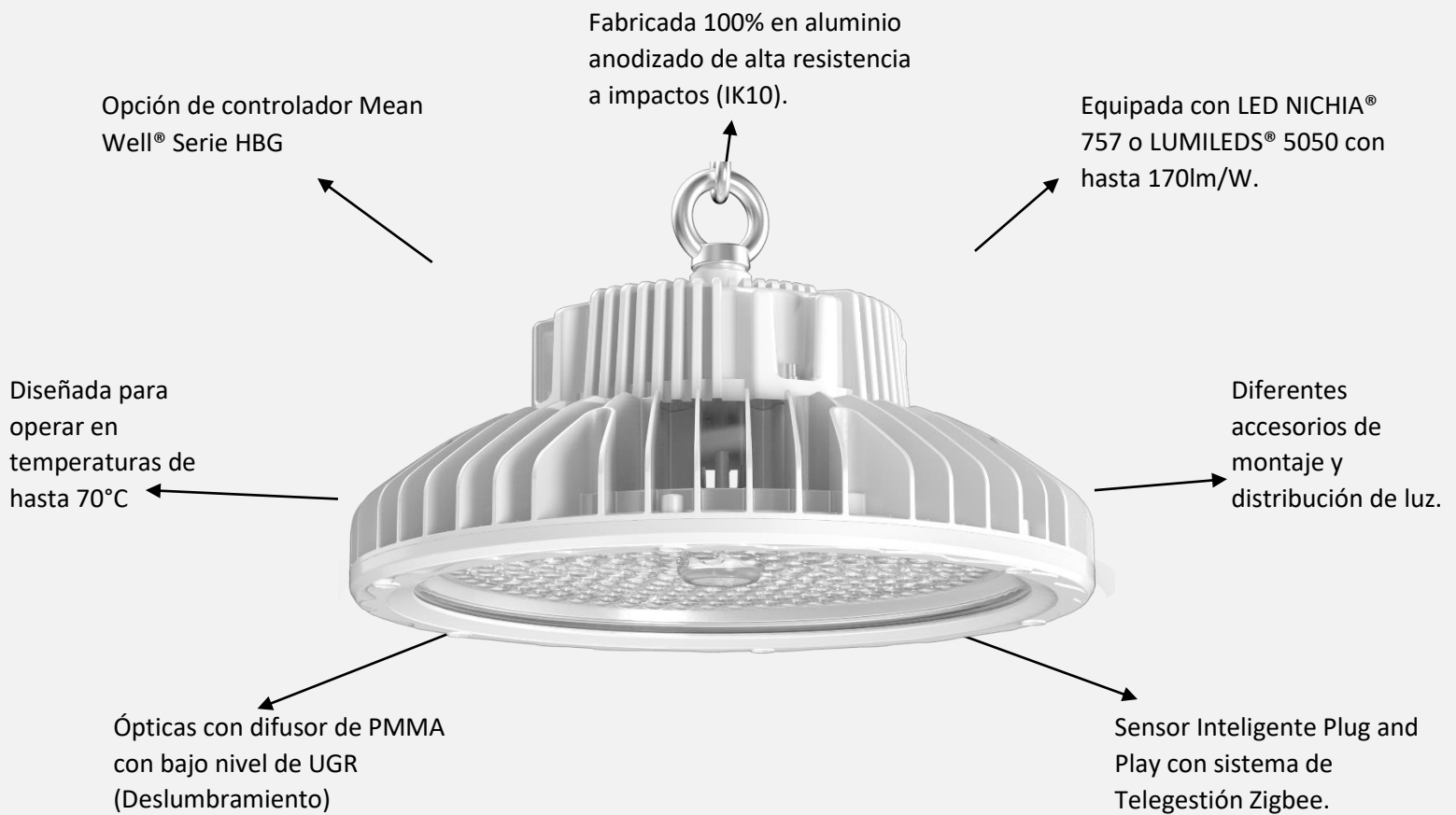

ACCESORIOS OPCIONALES



Difusor de Aluminio



Herraje Ajustable 45°



Sensor Inteligente Zigbee

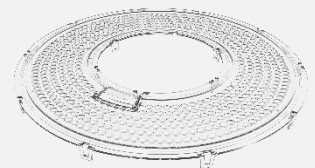

Lentes en PMMA con bajo UGR





/NewluxMexico
@NewluxMexico

Newlux® es una marca de E-Z MULTISERVICIOS S.A. de C.V.
Picachos No. 245-B
Col. Loma Alta, 78210
San Luis Potosí, San Luis Potosí
Línea de atención al Cliente: (444) 825.1609
www.newlux.com.mx

Fecha de publicación: agosto 2020

Newlux® se reserva el derecho de modificar la información con o sin notificación y no se hace responsable por errores u omisiones en este documento.

©2020 E-Z Multiservicios S.A. de C.V.
Todos los Derechos Reservados